

Návod na použitie pre Páskovač pre ocelovú pásku

Katalógové číslo: 258001



Páskovač BO-51 je vhodný na páskovanie predmetov ocelovou páskou bez použitia sponky. Spoj je prevedený prestrihom pásov (pevnosť v spoji až 8 000 N). BO-51 je určený najmä na páskovanie predmetov s jednou rovnou plochou, ako sú debny, tehliarske a drevárske výrobky, tovar na paletách a pod. Tento páskovač je nastaviteľný pre pásky šírky 13 až 20 mm a hrúbky 0,4 až 0,63 mm.

Postup práce pri páskovaní

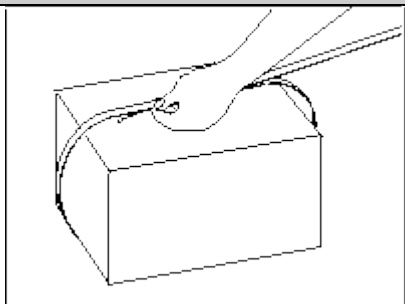

Oviňte pásku okolo tovaru, ktorý chcete zapáskovať, a to smerom zhora naspodok. Druhý koniec nechajte navinutý v odvíjači.

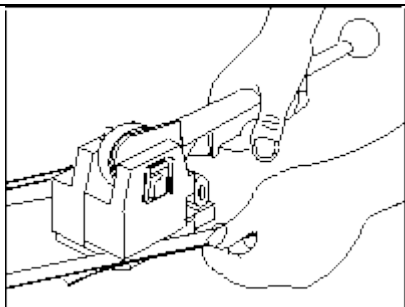

Uchopte páskovač za páky č. 90 a 100 a tlačte ich k sebe. Tým oddialíte napínací kotúč od matrice, čím bude možné vložiť pásku do páskovača na dorazy č. 29 a 37.

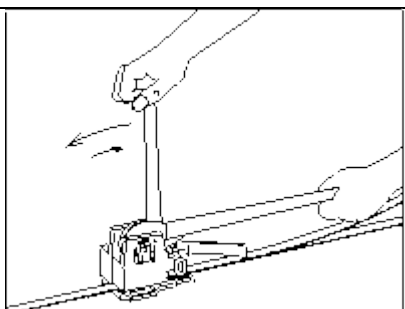

Teraz pásku napnite na požadované predpätie vratným pohybom napínacej páky č. 13.

TIP: Pre rýchle dotiahnutie je možné najskôr trhnúť vrchnou páskou dozadu od páskovača. Pozor – toto robte iba v kvalitných ochranných rukaviciach.

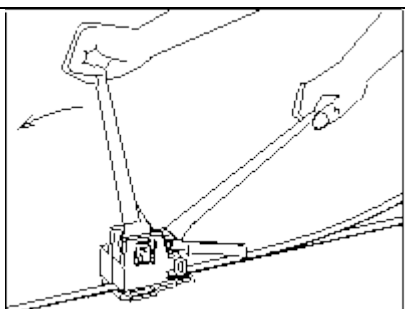

Po utiahnutí pásky vráťte napínicu páku do základnej polohy. Uzatváraciu páku č. 90 otočte proti napínacej páke. Tým dôjde k vytvoreniu spoja a odstrihnutiu prebytočnej pásky.

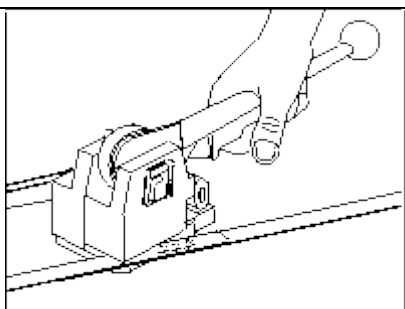

Teraz opäť stlačte páky č. 90 a 100 k sebe, čo Vám umožní páskovač vysunúť z vytvoreného úväzku.

Údržba

Čistenie

Spočíva v odstraňovaní nečistôt z napínacieho kotúča, matrice a pristrižníka s pristrižnicou. V prípade používania páskovača v prašnom prostredí je nutné čistiť aj ostatné mechanické časti páskovača.

Mazanie

Vykonávajúce po operácii čistenie tak, aby sa pri mazaní nedostali nečistoty do mazaných častí. Intervaly mazania je nutné voliť s ohľadom na prostredie, v ktorom páskovač pracuje. Na mazanie používajte ložiskový olej. Najmä je nutné mazať tieto časti:

- hriadeľ č. 15 mazacím otvorom vo vidlici č. 22
- vedenie piestu č. 86
- ihlové ložiská č. 81 a 82 medzerami medzi výstredníkom č. 91 a ojnicou č. 92
- resp. telesom č. 101

Ďalej odporúčame mazať:

- čapy západiek č. 18 a 38, uloženie páky č. 100, čap vidlice č. 28

Nastavenie

Nastavenie šírky pásky

Vykonáva sa povolením skrutiek č. 68 a posunutím dorazov č. 29 a 37 tak, aby bol prestrih v osi pásky. Páskovač po nastavení umožňuje pracovať s páskami so šírkou 12.7 až 20 mm.

Nastavenie orezávacieho noža

Po povolení skrutky č. 74 prístupnej otvorom v kryte č. 56 nastavíme nôž posunutím páčky č. 34 podľa šípok. Posunutím v smere znamienka (+) prestrih zväčšíme, čo je nutné pri nedostatočnom prestrihu (obr. B), kedy nôž neodstrihne horný koniec pásky. Naopak pri veľkom prestrihu a zároveň nastrihnutí aj spodného konca pásky (obr. C) je nutné zdvih noža korigovať otočením páčky k znamienku (-). Správne nastavený zdvih noža, kedy dôjde k odstrihnutiu horného konca pásky a nenastrihnutiu spodného konca, je zobrazený na obr. A. Po nastavení nezabudnite opäť utiahnuť skrutku č. 74. V prípade, že s páčkou nie je možné už viac otáčať, je možné ju po demontovaní krytu č. 56 presadiť na šesťhranu čapu č. 97. Pri opotrebovaní noža č. 89 a nemožnosti jeho ďalšieho nastavenia je možné nôž otočiť o 180° a tak využiť čepeľ na jeho druhej strane.



Obrázok

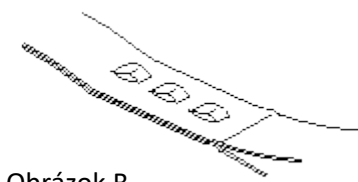

Obrázok B



Obrázok C

Bezpečnosť

- Pri páskovaní vždy používajte kvalitné ochranné rukavice, príp. ochranné okuliare
- Pri manipulácii s tovarom ho nikdy nedvíhajte za vykonaný úväzok
- Pri páskovaní nestrkajte ruky ani iné časti tela medzi pásku a balený predmet
- Pásku odvíjajte iba z odvíjača na to určenému
- Na prestrihnutie pásky používajte vždy iba nožnice na to určené a postavte sa na stranu, aby ste zabránili prípadným zraneniam spôsobeným vymrštením napnutej pásky
- Pri práci nikdy nekladajte prsty medzi prstrižnicu alebo medzi maticu a napínací kotúč

Zoznam dielov

