

# Návod na použitie pre Páskovač pre ocelovú pásku

Katalógové číslo: 258002



## Popis

Páskovač BO-7 SWING slúži na páskovanie ocelovým pásikom so šírkou 13 - 20 mm a hrúbkou 0,4 - 0,8 mm. Vyznačuje sa unikátnym systémom postupného prestrihu, čo významne znižuje námahu obsluhy. Spoj je prevedený pomocou 3-násobného prestrihu, odstrihnutie konca pásky je prevedené zároveň s týmto úkonom. Páskovač je určený na páskovanie predmetov s jednou rovnou plochou, ako sú debny, tehliarske a drevárske výrobky, tovar na paletách, a pod.

## Základné technické údaje

Hmotnosť	3,75 kg
Rozmery d x v x š	380 x 280 x 110 mm
Ocelový pás	
- pevnosť	650 až 950 MPa
- šírka	12,7 až 20 mm
- hrúbka	0,4 až 0,63 mm

**UPOZORNENIE:** štandardne je páskovač pri dodaní nastavený pre pásku 16 x 0,5 mm.

## Postup práce pri páskovaní

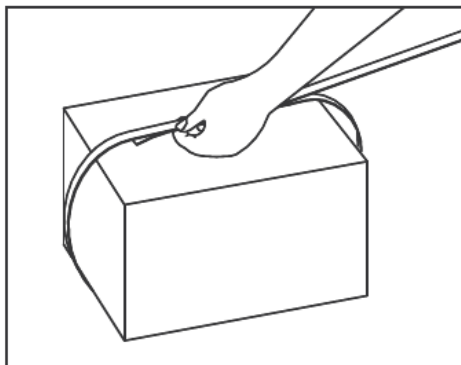

Oviňte pásku okolo tovaru, ktorý chcete zapáskovať, a to smerom zhora naspodok. Druhý koniec nechajte trvalo navinutý v odvíjači.

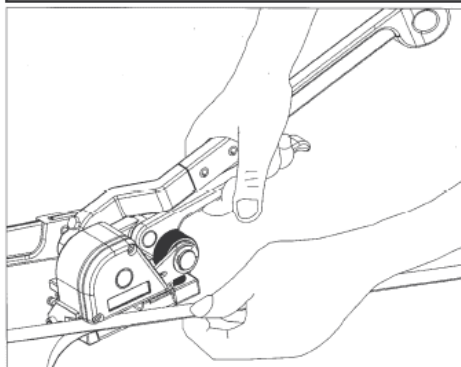

Uchopte páskovač za páky č. 10 a 19 a stlačte ich k sebe. Tým oddialíte napínací kotúč od matrice, čím do vzniknutej štrbiny bude možné vložiť pásky. Pásky zasuňte až na dorazy č. 30 a 33.

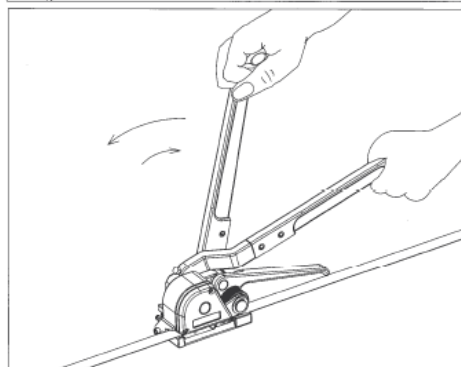

Teraz pásku napnite na požadované predpätie vratným pohybom napínacej páky č. 55.  
TIP: Pre rýchle dotiahnutie je možné najskôr trhnúť vrchnou páskou dozadu od páskovača. Pozor – toto robte iba v kvalitných ochranných rukaviciach.

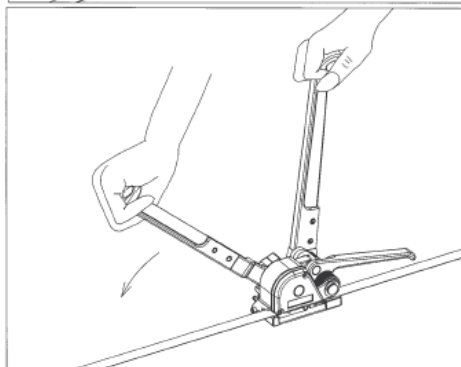

Po utiahnutí pásky vráťte napínaciu páku do základnej polohy. Uzatváraciu páku č. 19 otočte smerom dopredu (proti napínacej páke). Tým dôjde k vytvoreniu spoja a odstrihnutiu prebytočnej pásky.

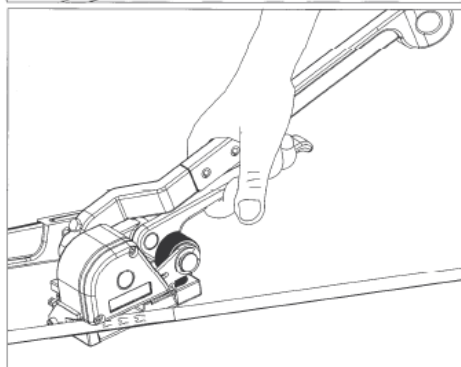

Teraz opäť stlačte páky č. 10 a 19 k sebe, čo Vám umožní páskovač vysunúť z vytvoreného úväzku.

## Základná údržba páskovača

### Čistenie

Spočíva v odstraňovaní nečistôt z napínacieho kotúča, matrice a prstrižníka s prstrižnicou. V prípade používania páskovača v prašnom prostredí je nutné čistiť aj ostatné mechanické časti páskovača.

### Mazanie

Vykonávajúte po operácii čistenie tak, aby sa pri mazaní nedostali nečistoty do mazaných častí. Intervaly mazania je nutné voliť s ohľadom na prostredie, v ktorom páskovač pracuje. Na mazanie používajte ložiskový olej. Chráňte páskovač pred koróziou!

Najmä je nutné mazať tieto časti:

- Hriadeľ č. 54 do medzier medzi napínacím kotúčom č. 41, vidlicou č. 10, poistkou č. 56 a napínacou páskou č. 55
- Ojnicu č. 13 a výstredný čap č. 25 do medzier medzi krytom č. 22 a telesom č. 1
- Čap č. 12 do medzier medzi vidlicou č. 10 a telesom č. 1

## Nastavenie páskovača

### Nastavenie šírky pásy

Páskovač umožňuje pracovať s páskami šírky 12,7 až 20 mm. Nastavenie sa vykonáva použitím príslušnej vodiacej páčky č. 44 (súčasť príslušenstva) a nastavením dorazov č. 30 a č. 33. pre pásku š. 19-20 mm je nutné použiť vodiacu páčku s označením „20“, pre pásku š. 15-16 mm zvolte páčku s označením „16“ a pre pásku š. 12,7-13 mm s označením „13“. Výmenu vodiacej páčky vykonáme nasledujúcim postupom: Najprv povolíme skrutku č. 20 páky č. 19 a páku zložíme. Potom vyskrutkujeme dve skrutky č. 26 z krytu č. 22. Pomocou ľahkého poklepania mäkkou paličkou (gumová alebo drevená) na os výstredníka č. 25 (zo strany sňatej páky) zložíme kryt. Nakoniec vytiahneme poistný krúžok č. 42 na konci napínacieho hriadeľa. Teraz je možné vodiacu páčku stiahnuť z hriadeľa a vymeniť za inú. Novo nasadenú vodiacu páčku opäť zaistíme krúžkom č. 42, nasadíme a priskrutkujeme kryt a nasadíme a zaistíme páku. Po výmene páčky nastavíme dorazy č. 30 a 33 pomocou skrutiek č. 31 tak, aby páska bola vedená medzi oboma dorazmi a vodiacou páčkou s minimálnou vôľou (páska však musí prechádzať voľne bez zadrhávania) a prestrih bol vykonaný v osi pásy.

### Nastavenie orezávacieho noža

Povolením skrutky č. 18 v páke č. 19 nastavíme zdvih noža otáčaním skrutky č. 21. Zaskrutkovaním skrutky prestrih zväčšíme, čo je nutné pri nedostatočnom prestrihu (obr. B), kedy nôž neodstrihne horný koniec pásy. Naopak pri nastrihnutí aj spodného konca pásy (obr. C) je nutné zdvih noža korigovať vyskrutkovaním skrutky. Správne nastavený zdvih noža, kedy dôjde k odstrihnutiu horného konca pásy a nenastrihnutiu spodného konca, je zobrazený na obr. A. Po nastavení nezabudnite opäť utiahnuť skrutku č. 18.

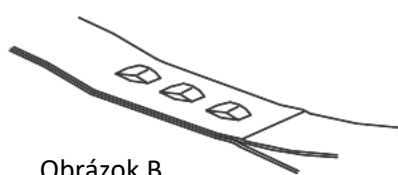
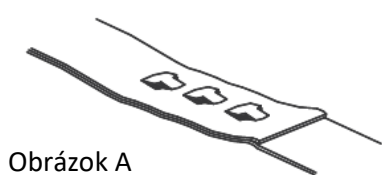

## Bezpečnostné pokyny

- Pri páskovaní používajte kvalitné ochranné rukavice, príp. ochranné okuliare
- Pri manipulácii s tovarom ho nikdy nedvíhajte za vykonaný úväzok
- Pri páskovaní nevsúvajte ruky ani iné časti tela medzi pásku a balený predmet
- Pásku odvíjajte iba z odvíjača na to určenému
- Na prestrihnutie pásky používajte vždy iba nožnice na to určené a postavte sa na stranu, aby ste zabránili prípadným zraneniam spôsobeným vymrštením napnutej pásky
- **Pri práci nikdy nekladajte prsty medzi prstrižník s prstrižnicou alebo medzi matricu a napínací kotúč**