

Návod na použitie pre Páskovač pre oceľovú pásku

Katalógové číslo: 258003



Popis

Páskovač BO-6F je inovovaným typom páskovača BO-51. Je o 0,75 kg ľahší, práca s ním je jednoduchšia a lepšia ergonómia pák umožňuje ľahšie páskovať aj vo vertikálnej polohe. Modernejšia konštrukcia tohto páskovača výrazne zvyšuje jeho životnosť. Nový mechanizmus napínania pásky zvyšuje napínaciu silu až na 4000 N. Technické parametre sú zhodné s typom BO-51.

Základné technické údaje

Hmotnosť	3,6 kg	
Rozmery d x v x š	370 x 315 x 150 mm	
Oceľový pás	- pevnosť	650 až 950 MPa
	- šírka	12,7 až 20 mm
	- hrúbka	0,4 až 0,63 mm

Postup práce pri páskovaní

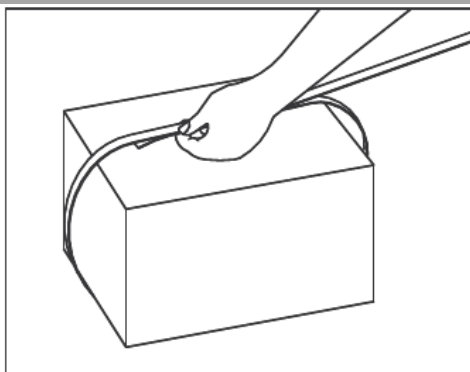

Oviňte pásku okolo tovaru, ktorý chcete zapáskovať, a to smerom zhora naspodok. Druhý koniec nechajte navinutý v odvíjači.

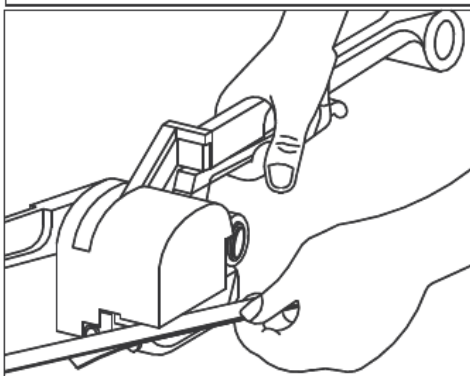

Uchopte páskovač za páky č. 10 a 19 a tlačte ich k sebe. Tým oddialíte napínací kotúč od matrice, čím bude možné vložiť pásky do páskovača na dorazy č. 30 a 33.

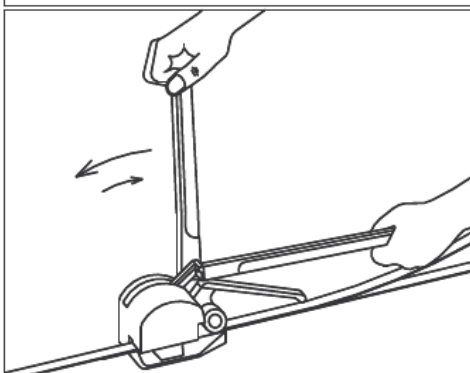

Teraz pásku napnite na požadované predpätie vratným pohybom napínacej páky č. 55.
TIP: Pre rýchle dotiahnutie je možné najskôr trhnúť vrchnou páskou dozadu od páskovača. Pozor – toto robte iba v kvalitných ochranných rukaviciach.

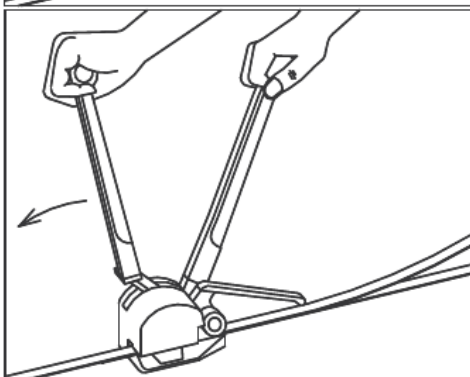

Pre utiahnutie pásky vráťte napínaciu páku do základnej polohy. Uzatváraciu páku č. 19 otočte smerom dopredu (proti napínacej páke). Tým dôjde k vytvoreniu spoja a odstrihnutiu prebytočnej pásky.

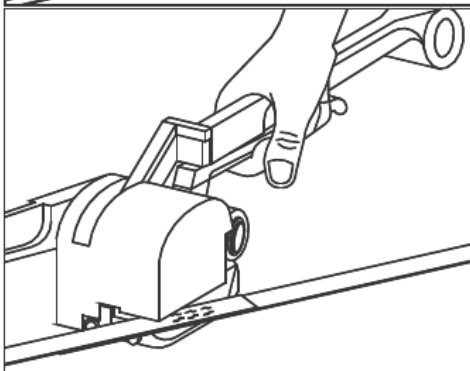

Teraz opäť stlačte páky č. 10 a 19 k sebe, čo Vám umožní páskovač vysunúť z vytvoreného úväzku.

Základná údržba páskovača

Čistenie

Spočíva v odstraňovaní nečistôt z napínacieho kotúča, matrice a pristrižníka s pristrižnicou. V prípade používania páskovača v prašnom prostredí je nutné čistiť aj ostatné mechanické časti páskovača.

Mazanie

Vykonávajúce po operácii čistenie tak, aby sa pri mazaní nedostali nečistoty do mazaných častí. Intervaly mazania je nutné voliť s ohľadom na prostredie, v ktorom páskovač pracuje. Na mazanie používajte ložiskový olej. Chráňte páskovač pred koróziou!

Najmä je nutné mazať tieto časti:

- Hriadeľ č. 54 do medzier medzi napínacím kotúčom č. 41, vidlicou č. 10, poistkou č. 56, napínacou pákou č. 55 a maticou č.
- Piest č. 13 do medzier medzi bočnicou č. 22 a telesom č. 1
- Čap č. 34 do medzier medzi vidlicou č. 10 a telesom č. 1
- Výstredník č. 38 do medzier medzi bočnicou č. 22, rolnou č. 28, ojnícou č. 39, telesom č. 1 a uzatváracou pákou č. 19

Nastavenie páskovača

Nastavenie šírky pásky

Vykonáva sa povolením skrutiek č. 46 a posunutím dorazov č. 30 a 33 tak, aby bol prestrih v osi pásky. Páskovač po nastavení umožňuje pracovať s páskami šírky 12,7 až 20 mm.

Nastavenie orezávacieho noža

Povolením skrutky č. 7 prístupnej otvorom v kryte č. 35 nastavíme zdvih noža otáčaním skrutky č. 6. Zaskrutkovaním skrutky podľa znamienka (+) prestrih zväčšíme, čo je nutné pri nedostatočnom prestrihu (obr. B), kedy nôž neodstrihne horný koniec pásky. Naopak pri veľkom prestrihu a zároveň nastrihnutí aj spodného konca pásky (obr. C) je nutné zdvih noža korigovať vyskrutkovaním skrutky podľa znamienka (-). Správne nastavený zdvih noža, kedy dôjde k odstrihnutiu horného konca pásky a nenastrihnutiu spodného konca, je zobrazený na obr. A. Po nastavení nezabudnite opäť utiahnuť skrutku č. 7.

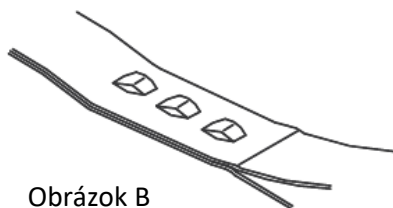
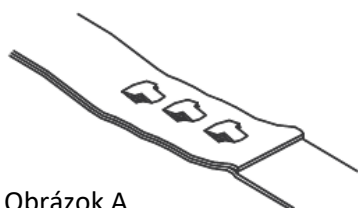

Bezpečnostné pokyny

- Pri páskovaní používajte kvalitné ochranné rukavice, príp. ochranné okuliare
- Pri manipulácii s tovarom ho nikdy nedvíhajte za vykonaný úväzok
- Pri páskovaní nevsúvajte ruky ani iné časti tela medzi pásku a balený predmet
- Pásku odvíjajte iba z odvíjača na to určenému
- Na prestrihnutie pásky používajte nožnice na to určené a postavte sa na stranu
- Pri práci nikdy nekladajte prsty medzi pristrižník a pristrižnicu alebo medzi matricu a kotúč