

Návod na použitie pre Ručný páskovač

Katalógové číslo: 258079



Bezpečnosť

Upozornenie: Pri použití tohto zariadenia by mali byť vždy zaistené základné bezpečnostné opatrenia, aby sa predišlo prípadnému riziku poranenia obsluhy stroja či poškodenia stroja.

POZORNE SI PREČÍTAJTE TENTO NÁVOD NA OBSLUHU PRED POUŽITÍM STROJA!

- **Použitie návodu**
- Pred použitím stroja si pozorne prečítajte nasledujúce inštrukcie a technickú špecifikáciu stroja; to vám umožní presne spoznať výkony a obmedzenia stroja. Tento návod je určený predovšetkým pre obsluhu stroja, majiteľa, pracovníka zaisťujúceho údržbu a pod. Návod musí byť uchovávaný po celú dobu životnosti stroja. Tento stroj je určený na profesionálnu prácu, a preto nemôže byť tento návod nikdy nahradzovaný doterajšími bežnými skúsenosťami obsluhy s inými prístrojmi.
- **Uchovávajúte mimo dosahu nepovolaných osôb**
- Iba obsluha, ktorá je oboznámená so všetkými pokynmi pri práci so strojom podľa tohto návodu, smie pracovať s týmto strojom.
- **Používajte zariadenie správnym spôsobom**
- Používajte stroj výhradne na účely, na ktoré bol konštruovaný, t. j. na páskovanie kvalitnou PP alebo PET páskou! Použitie iných ako PP alebo PET pásičiek môže byť nebezpečné! Nepoužívajte stroj naprázdno – použitie stroja bez pásky môže spôsobiť jeho trvalé poškodenie!
- **Pri práci so strojom používajte kvalitné ochranné pomôcky**
- (ochranné rukavice, ochranné okuliare, príp. chrániče sluchových orgánov a rúšku).
- **Odpájajte zariadenie**
- Pred čistením, pravidelnou údržbou alebo servisným zásahom vypínajte stroj (príp. odpojte od siete).
- **Vždy si nechajte opravovať Váš stroj iba v autorizovanom servisnom stredisku**
- Oprava môže byť vykonaná iba kvalifikovaným pracovníkom, ktorý používa originálne náhradné diely. Za vzniknuté škody a chyby spôsobené neodborným zásahom nenesie výrobca ani predávajúci zodpovednosť.
- **Starostlivo udržiavajte zariadenie**
- Správne čistite a udržiavajte stroj, aby ste si zaistili lepšiu a bezpečnejšiu prevádzku. Striktne sa riadte inštrukciami o mazaní stroja a výmenách základných dielov. Zariadenie pravidelne kontrolujte. V prípade, že zistíte poškodenie, kontaktujte výrobcu alebo predajcu, ktorý Vám zaistí výmenu. Na čistenie nepoužívajte vodu ani paru.
- • Používajte výhradne správne elektrické napájanie a prírodný kábel
- Pred pripojením stroja k sieti skontrolujte, či napätie vo vašej sieti zodpovedá 230V/50Hz. Na pripojenie používajte kábel správneho prierezu.

- **Umiestnenie stroja**

Neskladujte stroj vo vonkajšom prostredí. Nepoužívajte stroj v blízkosti vody, v prašnom prostredí alebo v magnetickom poli. Nepoužívajte zariadenie tam, kde hrozí riziko požiaru či explózie.

- **Približujte sa k stroju obozretne**

Počas páskovania nestrkajte ruky alebo iné časti tela medzi pásku a balený predmet alebo do páskovacej štrbiny. Nenastavujte ťahovaciu silu nad hranicu pevnosti pásky! – Nebezpečenstvo zranenia!

Bezpečnostné pokyny pre akumulátor a nabíjacie zariadenie

Pred každým použitím si skontrolujte zástrčku a kábel. Ak zistíte poškodenie, nechajte ho vymeniť v autorizovanom servise.

- Nikdy nevyhadzujte akumulátor do komunálneho odpadu, vody alebo ohňa. Po skončení životnosti sa akumulátor stáva nebezpečným odpadom. Na jeho likvidáciu použite iba miesto určené na tieto účely.
- Skladujte na suchom mieste a chráňte pred mrazom. Teplota okolia nesmie prekročiť 45°C. Neskladujte spoločne s kovovými predmetmi, ktoré by mohli spôsobiť skrat. Zabráňte vzniku požiaru v mieste skladovania.
- Nikdy neotvárajte akumulátor. Akumulátor chráňte pred nárazmi a žiarom.
- Nikdy sa nedotýkajte kontaktov akumulátora (+ alebo -).
- Pri nabíjaní akumulátora nenechávajte nabíjačku v blízkosti horľavých materiálov.
- Ak viete, že nebudete páskovač dlhšiu dobu používať, vyberte z neho akumulátor – predĺžite tým jeho životnosť.
- Plne nabitý akumulátor stráca energiu v priebehu cca 4 – 6 mesiacov. Akumulátor aktivujte nabitím do plného stavu.
- Priložený akumulátor používajte iba s týmto páskovačom. Nikdy nepoužívajte iné typy akumulátorov.
- Nikdy nepoužívajte poškodené akumulátory.
- Otvor nabíjačky chráňte pred cudzími predmetmi a znečistením.

Pri nedodržaní vyššie uvedených pokynov hrozí nebezpečenstvo explózie, požiaru, zranenia elektrickým prúdom alebo popálením!

Prehriatie prístroja či iná havária môže spôsobiť únik žieraviny z akumulátora. Ak dôjde k styku žieraviny s pokožkou, ihneď umyte postihnuté miesta vodou!

Nikdy nekladajte nenabitý akumulátor do páskovača!

Nabíjanie nie je nutné zbytočne predlžovať – vysuňte akumulátor z nabíjacieho zariadenia po skončení nabíjacieho cyklu.

Správnym používaním akumulátora a dodržiavaním všetkých bezpečnostných pokynov predĺžite životnosť akumulátora.

Výrobca nenesie zodpovednosť v nasledujúcich prípadoch:

- Nesprávne použitie stroja
- Nedostatočná údržba
- Neodborné a neoprávnené zásahy a úpravy bez súhlasu výrobcu
- Čiastočné alebo úplné zanedbanie pokynov
- Výnimočné prípady

Popis stroja

ZPAK ZP92A, ZP96A je ručný akumulátorový páskovač, ktorý je vhodný pre páskovanie paliet alebo tovarových skupín polypropylénovou (PP) alebo polyesterovou (PET) páskou. Obsluha iba obtočí pásku okolo baleného predmetu. Stlačením tlačidiel páskovač najskôr pásku napne a potom ich vibračne zvarí a odstrihne. Medzi hlavné prednosti tohto výkonného zariadenia patrí vysoká ťahovacia sila, ergonomický dizajn a vynikajúci pomer cena/výkon. Súčasťou dodávky je akumulátor a nabíjačka.

Parametre

Technické parametre	ZAPAK ZP92A	ZAPAK ZP96A
Systém zvárania pásky	Vibračne (frikčne)	Vibračne (frikčne)
Viazacia páska – materiál	PP alebo PET	PP alebo PET
Šírka pásky (mm)	9 – 16	16 & 19
Hrúbka pásky (mm)	0,60 – 1,27	0,65 – 1,27 (pre PET) 0,75 – 1,27 (pre PP)
Uťahovacia sila (N)	2600	4200
Uťahovacia rýchlosť (mm/sec.)	240	100
Čas zvárania (sec.)	0,4 – 2	0,4 – 2
Zváracia výkonnosť (%)	85 ± 5**	85 ± 5**
Hmotnosť vr. akumulátora (kg)	3,5	3,5
Napájacie napätie	230V/50Hz	230V/50Hz
Inštalovaný príkon (W)	180	180
Akumulátor Li-Ion	18V d.c. / 3,0Ah	18V d.c. / 3,0Ah
Počet úväzkov/1 nabitie aku.*	Až 250 (pro PET) Až 650 (pro PP)	Až 250 (pro PET) Až 650 (pro PP)
Doba nabíjania aku. (min.)	30	30
Počet cyklov nabitia aku.	Až 2000	Až 2000
Teplota pracovného okolia (°C)	0 – 35	0 - 35
Vibrácie na držadle (m/sek ²)	Pod úrovňou CE	

*-Platí pre nový plne nabitý akumulátor – závisí tiež na uťahovacej sile aj ďalších prevádzkových podmienkach

** - Výkon pri napínaní a zváraní pásky značne závisí na type pásky, jej kvalite a rozmere a na zostávajúcej kapacite akumulátora

Popis častí stroja

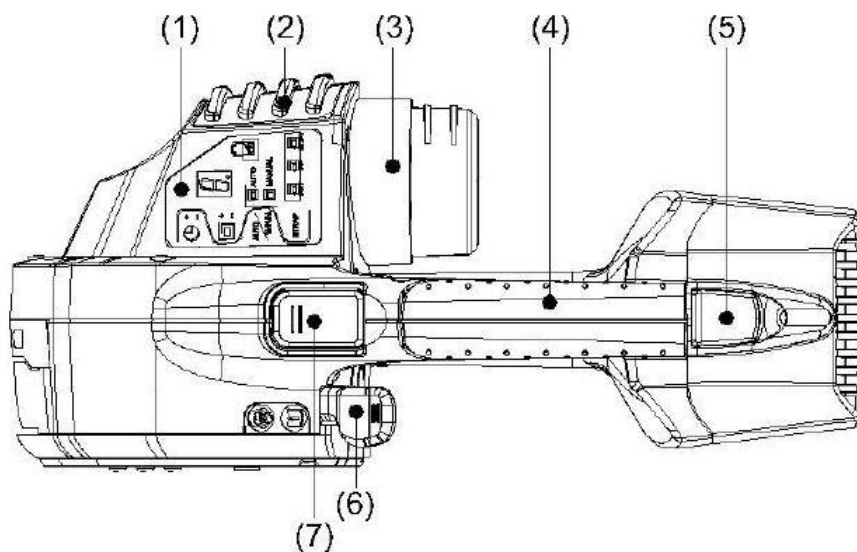

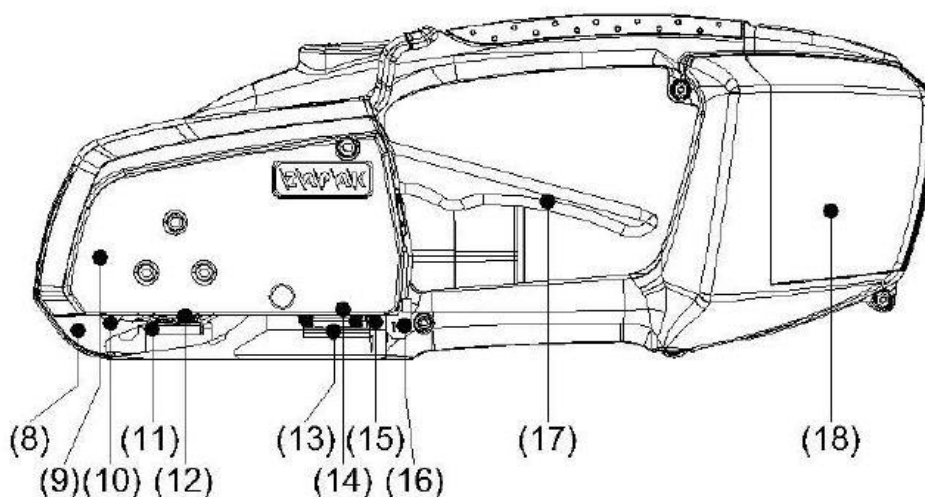

- | | |
|--------------------------------------|--------------------------------|
| 1. Ovládací touch panel | 10. Predné vodítko pásy |
| 2. Ochrana proti nárazu/pádu | 11. Pridržiavač pásy – matrica |
| 3. Výkonný bezkefkový motor | 12. Napínacie koliesko |
| 4. Rukoväť (držadlo) | 13. Spodný zvárací pridržiavač |
| 5. Tlačidlo na uvoľnenie akumulátora | 14. Frikčná zváracia hlava |
| 6. Páčka frikčného zvárania | 15. Odrezávací nôž |
| 7. Tlačidlo uťahovania | 16. Zadné vodidlo pásy |
| 8. Uťahovacie rameno | 17. Operačná páka |
| 9. Bočný kryt | 18. Akumulátor |

Schéma operačných častí stroja

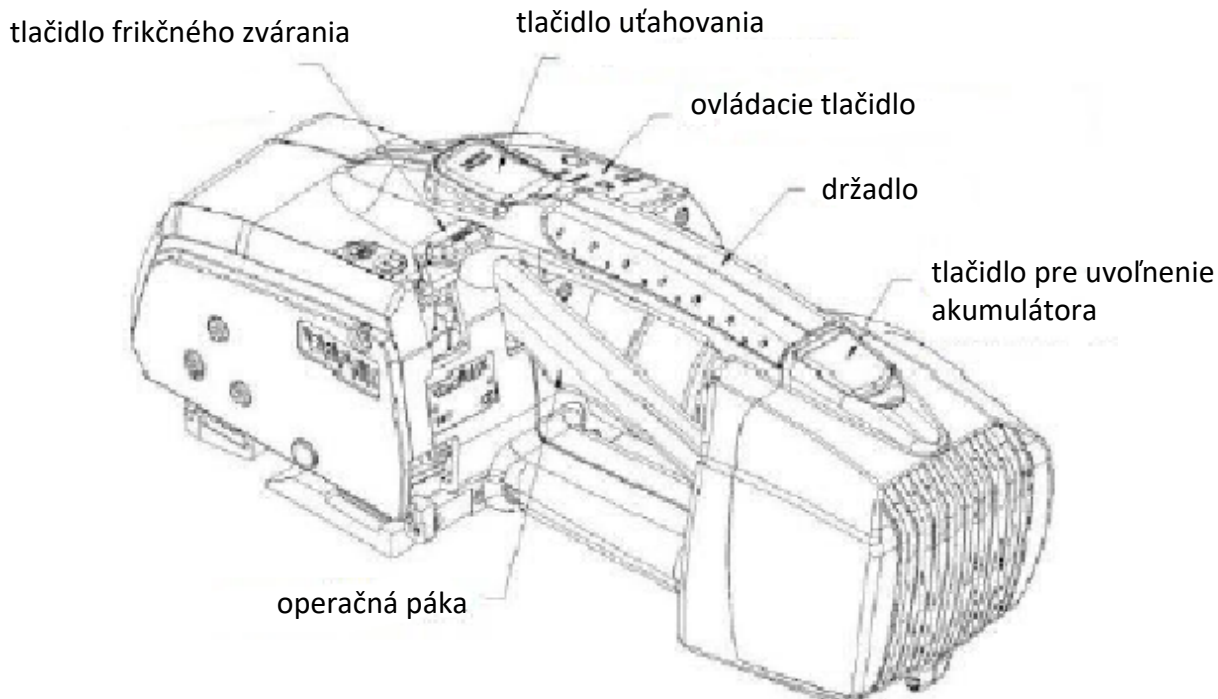



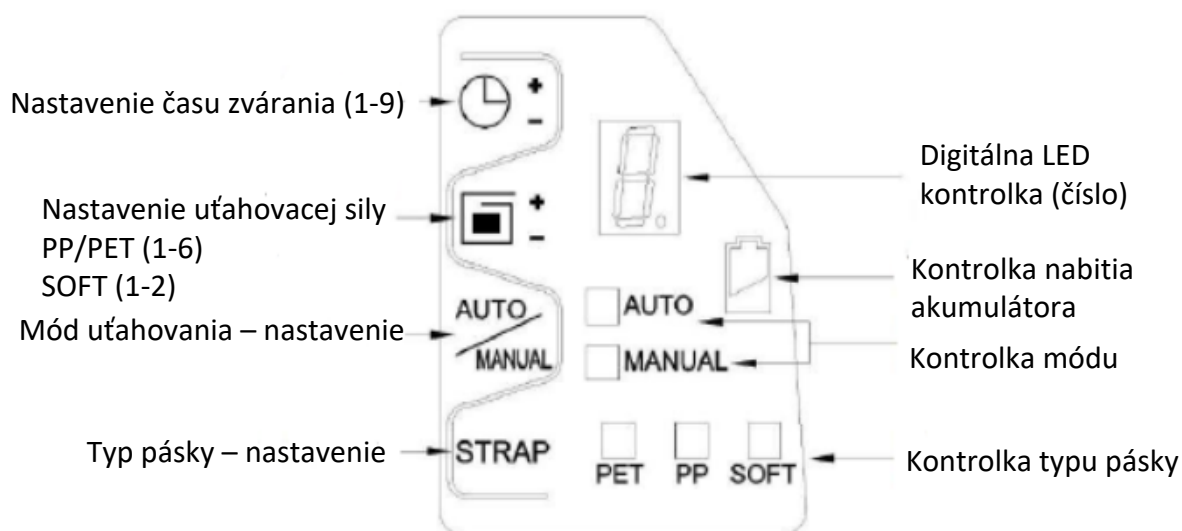

Kontroly prevádzky

Stav prístroja	LED kontroly	Poznámka
<ol style="list-style-type: none"> 1. Bez napájania 2. Prístroj je v úspornom režime, do ktorého sa automaticky prepína po 10 minútach nečinnosti 	Nesvieti	<ol style="list-style-type: none"> 1. Vložte nabitý akumulátor do prístroja. 2. Pre aktiváciu prístroja krátko stlačte tlačidlo uťahovania, aby ste aktivovali systém prístroja.
Spustenie a pracovný režim (stand-by) pre páskovanie	Svieti (číslo & oranžové kontroly)	Po prvom stlačení tlačidla uťahovania sa prístroj zaktivuje z úsporného módu, ozve sa zvukový signál a zároveň prebliknú oranžové kontroly. Ovládací panel sa nastaví podľa pôvodného nastavenia.
Pripravený na uťahovanie	Svieti (číslo & oranžové kontroly)	Opäť stlačte tlačidlo uťahovania. Tým dôjde k napnutiu pásky okolo predmetu na nastavenú uťahovaciu silu a podľa nastaveného módu uťahovania (AUTO alebo MANUAL).
Pripravený na zváranie a odrezanie pásky	Svieti (číslo a blikajúca bodka & oranžové kontroly)	Stlačte páčku zvárania. Tým dôjde k zvareniu pásky a jej odstrihnutiu (podľa nastaveného času zvárania).
Chladenie spoja	Svieti (číslo odpočítava čas)	Po prevedení spoja nastáva čas chladenia spoja. Nevracajte páčku zvárania do základnej polohy, kým číslo bliká a odpočítava čas. Kvalita zvaru sa znižuje, pokiaľ je čas chladenia krátky alebo je prerušené chladenie zdvihnutím operačnej páky.
<ol style="list-style-type: none"> 1. Dokončenie cyklu (zváranie, odrezanie pásky a chladenie) 2. Pripravený na vybratie páskovača z úväzku a ďalšiemu cyklu 	Číslo zastavilo na 0 a potom sa vrátilo na nastavenie uťahovacej sily	Zvukový signál informuje o ukončení chladenia spoja. Zváranie, odrezanie pásky a chladenie je dokončené. Páskovač je možné vybrať z úväzku. Na vykonanie tohto úkonu stlačte operačnú páku a páskovač vyberte pohybom vzad + vľavo.
Akumulátor je vybitý	LED kontrolka akumulátora svieti na červeno	Opakovaný zvukový alarm signalizuje vybitie akumulátora a pokračuje, kým nie je vysunutý z páskovača. Nabite akumulátor do plna.
Chybné operácie a poruchy	Číslo sa zmení na E a číslo: E.2.. E.3.. E.4... opakovane	E2: zablokovaný motor E3: prehriaty motor E4: iná chyba motora Opakovaný zvukový alarm pokračuje. Zdvihnite operačnú páku pre reštart páskovača a na pár skúšobných úväzkoch sa uistite, či sa vrátil do normálu. Pokiaľ nie, zašlite prístroj na opravu

Ovládací panel

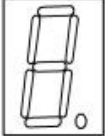

Popis	Inštrukcie pre ovládací panel						
Všetky tlačidlá	Každé tlačidlo musí byť stlačené dlhšie ako 1 sekundu, aby začalo reagovať a odpovedať. Zmyslom tohto opatrenia je zabrániť nechcenému alebo nezamýšľanému zapnutiu akéhokoľvek tlačidla.						
Typ pásky STRAP & kontrolka typu pásky	<p>Kroky:</p> <ol style="list-style-type: none"> 1. Stlačte a podržte tlačidlo typu pásky STRAP, kým sa voľba nezmení. Potom ho uvoľnite. 2. Stlačte tlačidlo znova a prepínajte medzi možnosťami PET – PP – SOFT a nastavte požadovaný typ pásky. (Nastavenie SOFT slúži na balenie veľmi ľahkého a krehkého tovaru. Je možné použiť aj pre slabšie typy pásov.) 3. Uvoľnite tlačidlo a počkajte cca 1 sekundu pre dokončenie 						
Mód uťahovania Auto/Manual & kontrolka módu uťahovania	<p>Kroky:</p> <ol style="list-style-type: none"> 1. Stlačte a podržte tlačidlo typu pásky STRAP, kým sa voľba nezmení. Potom ho uvoľnite. 2. Stlačte tlačidlo znova a prepínajte medzi možnosťami PET – PP – SOFT a nastavte požadovaný typ pásky. (Nastavenie SOFT slúži na balenie veľmi ľahkého a krehkého tovaru. Je možné použiť aj pre slabšie typy pásov.) 3. Uvoľnite tlačidlo a počkajte cca 1 sekundu pre dokončenie programovania. Kontrolka zostane svietiť na požadovanej voľbe. <table style="width: 100%; text-align: center;"> <tr> <td>Auto Mode</td> <td>Manual Mode</td> </tr> <tr> <td><input checked="" type="checkbox"/> AUTO</td> <td><input type="checkbox"/> AUTO</td> </tr> <tr> <td><input type="checkbox"/> MANUAL</td> <td><input checked="" type="checkbox"/> MANUAL</td> </tr> </table>	Auto Mode	Manual Mode	<input checked="" type="checkbox"/> AUTO	<input type="checkbox"/> AUTO	<input type="checkbox"/> MANUAL	<input checked="" type="checkbox"/> MANUAL
Auto Mode	Manual Mode						
<input checked="" type="checkbox"/> AUTO	<input type="checkbox"/> AUTO						
<input type="checkbox"/> MANUAL	<input checked="" type="checkbox"/> MANUAL						

<p>Digitálna LED kontrolka (číslo)</p> 	<ol style="list-style-type: none"> Indikuje čísla od 0 do 9, ktoré je možné použiť pre nastavenie ťahovacej sily či času zvarovania. Upozorňuje na chybné operácie a poruchy – číslo sa zmení na písmeno E nasledované číslicou, ktorá zodpovedá určitému druhu poruchy. V tomto stave je zobrazenie sprevádzané kontinuálnym akustickým signálom. <p style="text-align: center;">Digitálne číslice Alarm pre poruchy</p> <div style="display: flex; justify-content: space-around; align-items: center;"> <div style="text-align: center;">  </div> <div style="text-align: center;">  </div> </div> <ol style="list-style-type: none"> Po ťahovaní sa číslo zmení na nastavený čas zvarovania a vedľa neho sa zobrazí blikajúca bodka, ktorá indikuje, že páskovač je pripravený na zvarovanie. <div style="text-align: center; margin: 10px 0;">  </div> <p>Po stlačení páčky zvarovania dôjde k zvareniu pásky a nastáva čas chladenia spoja, ktorý je indikovaný odpočítavaním času s blikajúcou bodkou. Po odpočítaní do 0 sa ozve zvukový signál, ktorý indikuje, že páskovací cyklus je dokončený.</p>
---	--

Inštalácia krytu ovládacieho panela

Kryt je možné nainštalovať po naprogramovaní všetkých nastavení na paneli. Kryt slúži na ochranu pred nezamýšľanými stlačením panelu, ktoré môžu spôsobiť jeho poškodenie či zmenu nastavenia.

Kryt je súčasťou dodávky páskovača.

Pri inštalácii postupujte podľa týchto krokov a obrázkov:

Krok 1: Odskrutkujte skrutku (1) M3x0,5x6mm a skrutku (2) M4x0,7x22mm

Krok 2: Nainštalujte kryt na panel a zafixujte ho skrutkou (4) M3x0,5x14mm a skrutkou (5) M4x0,7x25mm

Krok1

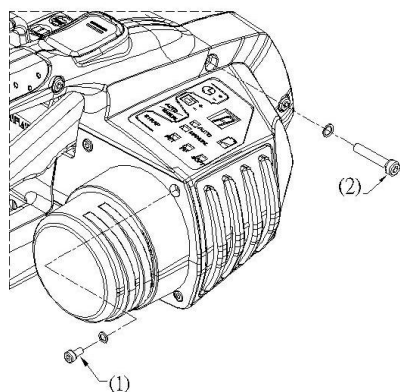

krok 2

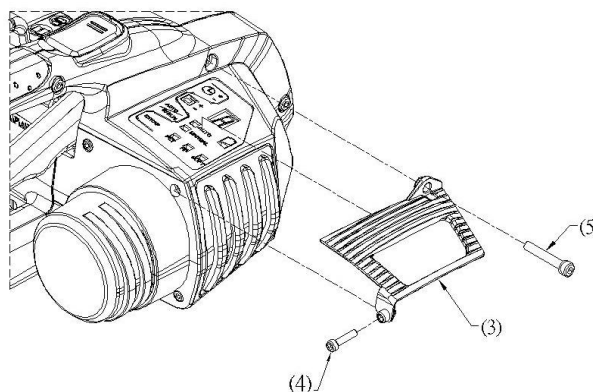

Nabíjanie akumulátora

Z bezpečnostných dôvodov je prístroj dodávaný s vybitým akumulátorom. Prosím postupujte podľa obrázku pri nasúvaní akumulátora do nabíjačky.

Upozornenie:

- **Nikdy nekladajte nový nenabitý akumulátor do páskovača!**
- **Žiadny adaptér nie je nutný pre nabíjanie Li-Ion akumulátora (typ 9280)**
- **Vysuňte akumulátor z nabíjačky, keď je nabíjací cyklus ukončený**
- **Nabíjanie nie je nutné zbytočne predlžovať – vysuňte akumulátor z nabíjacieho zariadenia po skončení nabíjacieho cyklu**
- **Na zaistenie optimálneho nabitia akumulátora počkajte, kým akumulátor nevychladne pred ďalším nabíjaním.**
- **Abnormálna teplota akumulátora alebo nabíjačky významne znižuje efektivitu nabíjania**
- **Ak viete, že nebudete páskovač dlhšiu dobu používať, vyberte z neho akumulátor – predĺžite tým jeho životnosť**
- **Plne nabitý akumulátor stráca energiu v priebehu cca 4 – 6 mesiacov. Akumulátor aktivujte nabitím do plného stavu**
- **Podstatne skrátená doba prevádzky signalizuje koniec životnosti akumulátora**

Akumulátor obsahuje bezpečnostnú tepelnú ochranu, ktorá obmedzuje riziko požiaru. Pokiaľ sa z akéhokoľvek dôvodu pri nabíjaní či vybíjaní abnormálne zvýši teplota akumulátora, nabíjačka aj akumulátor sa automaticky vypne, aby sa obmedzili prípadné riziká.

Proces nabíjania: Keď sa rýchlosť nabíjania abnormálne zníži vplyvom rastúcej teploty akumulátora, alebo keď nabíjačka zobrazuje abnormálne signály, prosím vyberte akumulátor z nabíjačky a nechajte ho vychladnúť. Pokiaľ ani potom nie je možné akumulátor nabiť, je chybná nabíjačka alebo akumulátor. Použite iný akumulátor na zistenie.

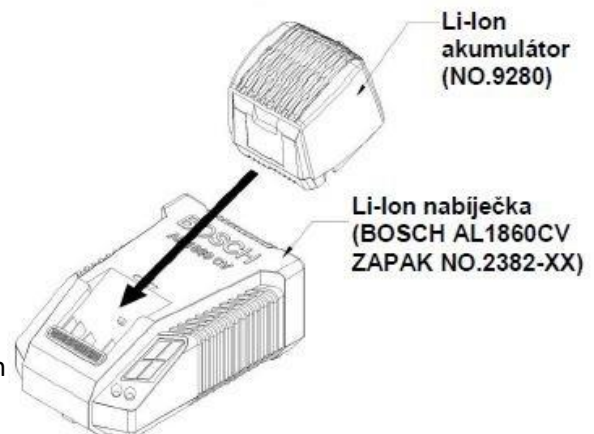

Upozornenie: Vždy vyberte akumulátor z nabíjačky, pokiaľ sa objaví nejaká abnormálna situácia!

Nabíjačka je vybavená inteligentným nabíjacím systémom, ktorý kontroluje dodávaný prúd do akumulátora v závislosti od teploty a napätia. Tento systém významne zvyšuje životnosť akumulátora a skracuje nutnú dobu dobíjania akumulátora.

Najvyššia efektivita nabíjania je dosahovaná pri teplote akumulátora medzi 15 – 40 °C.

Normálna doba dobíjania akumulátora je cca 30 – 40 minút.

Inštalácia akumulátora

Zasuňte plne nabitý akumulátor zhora do páskovača. Uistite sa, že akumulátor je úplne zasunutý a zaistený západkou. Stlačte tlačidlo uťahovania a kontrolky na ovládacom paneli sa rozsvieti (signalizujú, že elektrický systém je pripravený) a ozve sa zvukový signál. Ovládací panel sa nastaví podľa pôvodného nastavenia.

Pokiaľ však kontrolka nabitia akumulátora začne červeno svietiť a ozve sa kontinuálny zvukový signál, tak to znamená, že akumulátor nie je nabitý. V tomto prípade sa neodporúča páskovač s týmto akumulátorom používať. Znova ho vyberte z páskovača. Stlačte tlačidlo pre uvoľnenie akumulátora z páskovača a vyberte akumulátor.

Pokud však kontrolka nabití akumulátoru začne červeně svítit a ozve se kontinuální zvukový signál, tak to znamená, že akumulátor není nabitý. V tomto případě se nedoporučuje páskovač s tímto akumulátorem používat. Znovu jej vyjměte z páskovače. Stiskěte tlačítko pro uvolnění akumulátoru z páskovače a vyjměte akumulátor.

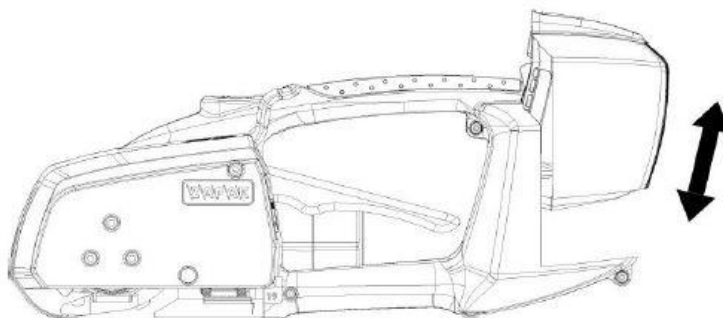

Upozornenie:

Úplné vybitie akumulátora môže spôsobiť jeho trvalé poškodenie, preto sa nikdy nesnažte pokračovať v práci, pokiaľ kontrolka indikuje vybitý akumulátor a to je sprevádzané akustickým signálom!

Nastavenie uťahovacej sily

Uťahovaciu silu je možné nastaviť pri modeli ZP92A od 10 do 260 kg \pm 5% a pri modeli ZP96A od 40 do 420 kg \pm 5%.

Nastavenie vykonávajte tiež podľa kapitoly OVLÁDACÍ PANEL. Tabuľka nižšie ukazuje možné nastavenia pre jednotlivé typy pásov a ich kvalitu. Nastavenie sa vykonáva v intervale 1 až 6.

Nastavenie SOFT slúži na balenie veľmi ľahkého a krehkého tovaru. Je možné použiť aj pre slabšie typy pásov.

Typ pásky	Rozsah nastavenia
PET	1 – 6
PP	1 – 6
SOFT	1 – 2

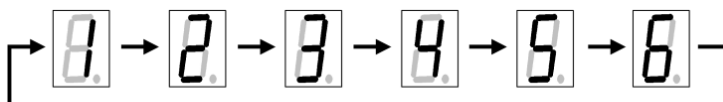

UPOZORNENIE:

Pri rovnakom číselnom nastavení platí, že uťahovacia sila je pri PET > PP > SOFT; to je dané pevnosťou pásov aj ich použitím.

Štandardné prednastavenie páskovača je uvedené na jeho kartónovom obale.

Štandardné prednastavenie páskovača je uvedené na jeho kartónovom obale.

Pri použití vysoko embosovaných (reliéfnych) pásov je nutné významne znížiť ťahovaciu silu. Môžete tiež vyskúšať nastavenie SOFT, ktoré je vhodné pre slabšie typy pásov. Vyššiu silu je možné naopak použiť na široké a hrubšie pásy strojnej kvality.

Ťahovacia sila môže byť významne negatívne ovplyvnená nedostatočným nabitím akumulátora alebo nekvalitným povrchom pásky. V takom prípade zvýšte ťahovaciu silu alebo v móde MANUAL pásku ešte dodatočne dotiahnite.

Pri zvyšovaní ťahovacej sily sa vyvarujte „skokovým zmenám“. Správne sa najprv nastaví mód MANUAL a takmer minimálna ťahovacia sila – potom sa vykoná skúšobný úväzok. Ďalej je možné v prípade potreby mierne pridať (iba malá zmena nastavenia), potom sa vykoná ďalší skúšobný úväzok a následne sa pokračuje v prípadnej ďalšej regulácii utiahnutia s ohľadom na povrch pásky a jej pevnosť. Pokiaľ dôjde k prešmyknutiu napínacieho kolieska, dosiahli ste limitnú pevnosť danej pásky a je nutné ťahovaciu silu mierne znížiť. Predídete tak možnému riziku pretrhnutia pásky, jej povrchovému poškodeniu a ďalej zvýšenému opotrebovaniu kontaktných dielov (napínacie koleso, matrice).

Mód ťahovania

AUTO – v tomto móde ťahovania sa po stlačení tlačidla pásky utiahne na nastavenú ťahovaciu silu a ďalej už nie je možné pásku ďalej napínať.

MANUAL – v tomto móde ťahovania je nutné držať tlačidlo ťahovania zopnuté a pásky sa utiahne na nastavenú ťahovaciu silu. Potom je ešte možné pásku znova 1x až 2x dodatočne dotiahnuť, ale tento postup neodporúčame, pretože sa vystavujete riziku pretrhnutia pásky, jej povrchovému poškodeniu a ďalej zvýšenému opotrebovaniu kontaktných dielov (napínacie koleso, matrice).

Nastavenie času zvárania

Nastavenie vykonávajú tiež podľa kapitoly OVLÁDACÍ PANEL. Tabuľka nižšie ukazuje skutočný čas, ktorý zodpovedá číselnému nastaveniu na digitálnej kontrolke. Nastavenie sa vykonáva v intervale 1 až 9.

Nastavenia	1	2	3	4	5	6	7	8	9
Čas zvárania	0.4	0.6	0.8	1.0	1.2	1.4	1.6	1.8	2.0

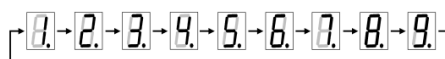

Tip pre správne nastavenie doby zvárania pásky

Vložte odstrihnutý zvyšok pásky dvojito do páskovacej štrbiny (vid'. obrázok), stlačte tlačidlo ťahovania tak, aby došlo k nepatrnému utiahnutiu pásky (mód MANUAL). Potom stlačte páčku zvárania, čím dôjde k zvareniu pásky. Vykonaný spoj vyhodnoťte podľa obrázkov. Týmto spôsobom budete rýchlo poznať najvhodnejší čas zvárania pásky.

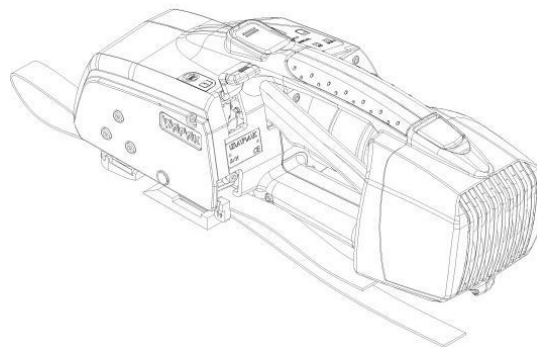

Vyhodnotenie kvality zvaru pre nastavenie času zvarania

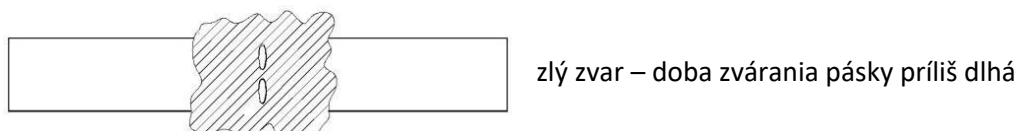
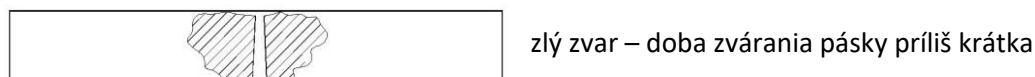
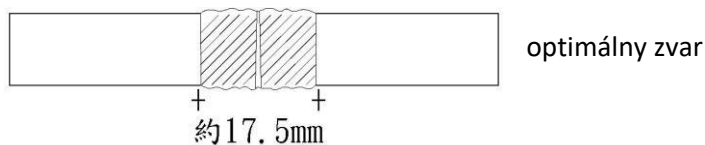

Pri nedostatočnom alebo prílišnom zvaraní pásky hrozí nebezpečenstvo prasknutia zvaru. Pravidelne kontrolujte kvalitu zvaru a zle vykonané úväzky nahradte novými – s ohľadom na ochranu tovaru a bezpečnosť práce.

Nastavenie šírky pásky

Pred použitím páskovača sa ubezpečte, že je nastavený na šírku používanej pásky. Ak potrebujete nastaviť páskovač na pásku inej šírky, postupujte podľa obrázkov nižšie.

Vykonáva sa iba pri vybratí akumulátore z páskovača!

Výmenné vodidlo podľa šírky pásky sú súčasťou balenia. Každá súprava vodidiel obsahuje:

Model	Predné vodidlo	Zadné vodítko	Štandardné prednastavenie
ZP92A	9mm (je možné použiť na 10mm) 13mm (je možné použiť na 12mm)	9mm (je možné použiť na 10mm) 12/13mm / je možné použiť na 12, 13mm)	16mm (je možné použiť na 15mm)
ZP96A	16mm (je možné použiť na 15mm)	15/16mm (je možné použiť na 15, 16mm)	19mm

Štandardné prednastavenie páskovača je uvedené na jeho kartónovom obale.

A) Výmena predného vodidla pásky

Krok 1

Odstutkujte a vyberte 3ks skrutiek (1) a 1ks skrutky (2). Demontujte bočný kryt (3).

krok 1

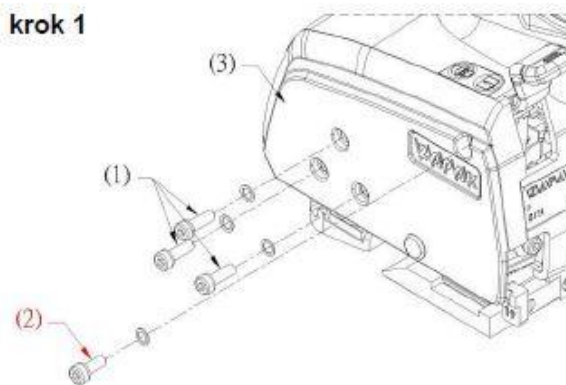

Krok 2

Zdvihnute operačnú páku (4) na oddialenie a vysunutie uťahovacieho ramena (5).

Krok 3

Odstutkujte skrutku (6) a vyberte predné vodidlo pásky (7) a nasadte iné, pre požadovanú šírku pásky.

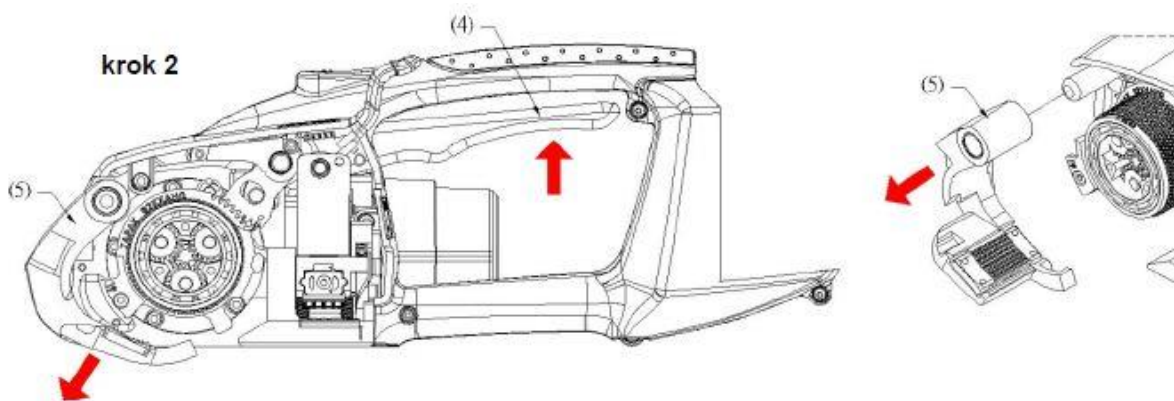

krok 3

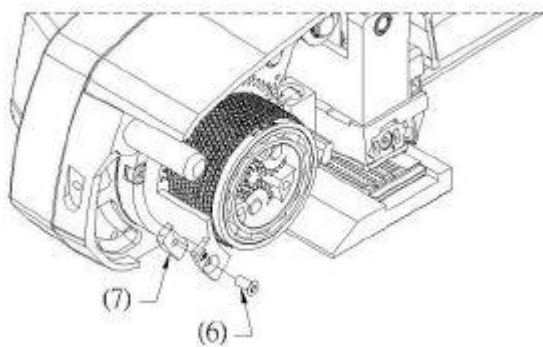

Upozornenie pre model ZP96A:

Vodidlo pre šírku pásky 19mm je súčasťou vlastnej konštrukcie páskovača, takže ho nie je nutné inštalovať.

B) Nastavenie zadného vodidla pásky

Krok 1 – Odskrutkujte a vyberte 3ks skrutiek (1) a 1ks skrutky (2). Demontujte bočný kryt.

Krok 2 – Odskrutkujte skrutku (3) a vyberte vodidlo pásky (4) a nasadte iné, pre požadovanú šírku pásky.

krok 1

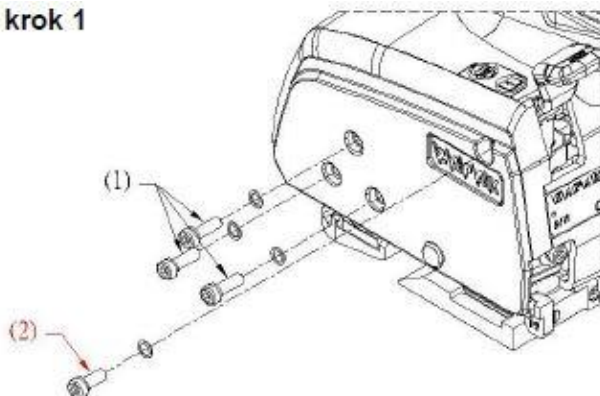

krok 2

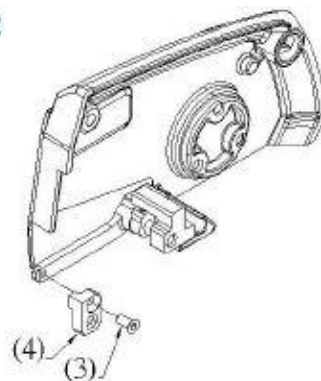

Nerezová skrutka (2) musí byť demontovaná a následne zaskrutkovaná späť do bočného krytu opatrne a dôkladne. Akékoľvek nedodržanie tohto ustanovenia má za následok poškodenie páskovača a stratu záruky!

Postup páskovania

Upozornenie:

V prípade akejkoľvek abnormálnej situácie, prosím, ihneď vyberte akumulátor z páskovača!

1. Obtiahnite pásku okolo balíka smerom zhora naspodku (viď. obrázok). Pásku mierne dotiahnite rukou. Pásky držte ľavou rukou tak, aby spodný voľný koniec pásky zostal vo vzdialenosti cca 25cm od ruky.

Upozornenie:

Prosím, vždy sa uistite, že voľný koniec pásky (začiatok) je v slučke na spodnej strane (viď. obrázok).

2. Pravou rukou uchopte páskovač a zdvihnite operačnú páku k rukoväti. Tým oddialíte napínacie koliesko od matrice a bude možné vložiť pásky do páskovacej štrbiny. Pásky založte tak, aby sa dotýkali vnútorných vodidiel pásky a zároveň dbajte na ich perfektné
- 3.

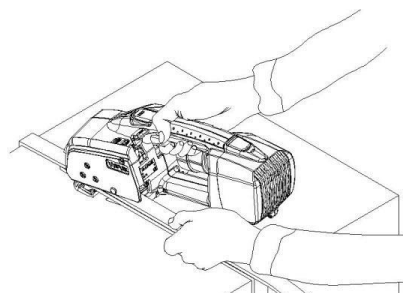
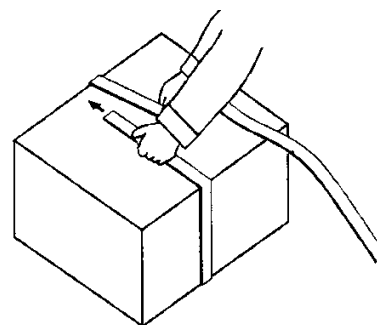

zarovnanie nad sebou. Uistite sa, že voľný koniec pásky (začiatok) je povytiahnutý pred páskovač. Potom uvoľníte operačnú páku.

Upozornenie:

- Uistite sa, že páskovač pri napínaní pásky nenarazí na nejakú prekážku.
- Obe pásky zarovnajte tak, aby sa perfektne pokrývali cez seba. Zlá vzájomná pozícia pások spôsobuje zníženie pevnosti spoja, zlý odrez prebytočnej pásky a následné problémy pri uťahovaní.
- Predné a zadné vodidlá nesmú tlačiť na pásku! Nedodržanie tohto pokynu by mohlo spôsobiť zníženie pevnosti spoja, zlý odrez prebytočnej pásky a následné problémy pri uťahovaní.

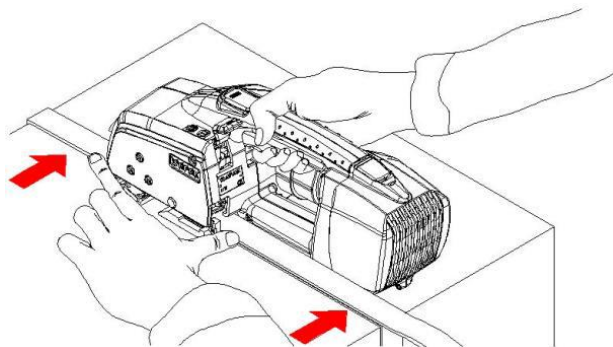

Tip pre ľahké zasunutie pások do páskovacej štrbiny: Použite dvoch prstov Vašej ľavej ruky na zasunutie pásky až po vnútorné vodidlá pásky (vid'. obrázok)

3. Stlačte tlačidlo uťahovania pre aktivovanie páskovača z úsporného módu. Počkajte cca 1-2 sekundy a opäť stlačte tlačidlo uťahovania.

V móde MANUAL je nutné držať tlačidlo uťahovania zopnuté a páska sa utiahne na nastavenú uťahovaciu silu. Potom je ešte možné pásku znova 1x až 2x dodatočne dotiahnuť, ale tento postup nie je vhodný, pretože sa vystavujete riziku pretrhnutia pásky, jej povrchovému poškodeniu a ďalej zvýšenému opotrebovaniu kontaktných dielov (napínacie koleso, matrice). V móde AUTO sa, po jednom stlačení tlačidla, proces uťahovania pásky ukončí automaticky po dosiahnutí nastavenej uťahovacej sily a pásku už nie je možné ďalej napínať.

Upozornenie: Proces uťahovania pásky je možné kedykoľvek zastaviť alebo znovu začať a to zdvihnutím operačnej páky.

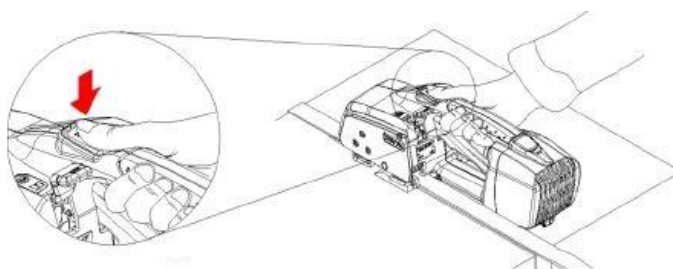

Pokiaľ na napínacom koliesku alebo matrici zostali zvyšky pásky, tak je nutné ich pred ďalším použitím odstrániť (kefkou, vysávačom). V opačnom prípade nebude možné pásku dostatočne napnúť a páskovač sa bude nadmerne opotrebovať.

Pokiaľ sa na páske objavujú nasledujúce škrabance a zvyšky pásky prilnú v páskovači, potom prosím vykonajte nasledujúce:

- Znížte uťahovaciu silu
- Požičte kvalitnejšiu pásku (s lepiacim povrchom, lepšou pevnosťou)
- Ak sú škrabance na vrchnej páske, vyčistite vodidlá pásky

- Ak sú škrabance na vrchnej páske, vyčistite vodidlá pásky
- Ak problém pretrváva, skontrolujte, či napínacie koliesko či vodidlá nie sú opotrebované či poškodené. Ak áno, kontaktujte autorizovaný servis

4. Teraz je nutné pásky zvariť

Stlačte páčku na zváranie dole. Motor sa automaticky zastaví po dosiahnutí nastaveného času zvárania. Tým dôjde k zvareniu pásky a odstráneniu spoja nastáva čas chladenia spoja – odpočítava sa čas chladenia spoja. Teraz zdvihnite operačnú páčku úväzku (páčka zvárania vyskočí do základnej polohy).

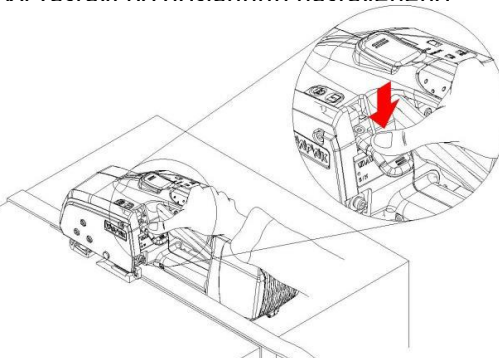

Upozornenie:

- Nezdvíhajte operačnú páčku pred zaznením akustického signálu – nedodržanie tohto pokynu by mohlo spôsobiť zníženie pevnosti spoja.
- Páčka zvárania by mala byť stlačená dole bez prestávky alebo zbytočného odkladu. Nedodržanie tohto postupu môže spôsobiť zlú kvalitu zvaru.
- Prílišný tlak na páčku zvárania môže spôsobiť jej poškodenie! !
- **Nikdy nespúšťajte proces zvárania bez vlozenej pásky do páskovača! Nedodržanie tohto pokynu môže spôsobiť trvalé poškodenie prístroja**
- Ak sa páčka zvárania uvoľňuje, prosím, stlačte ju a držte alebo páskovač odošlite do autorizovaného servisu.

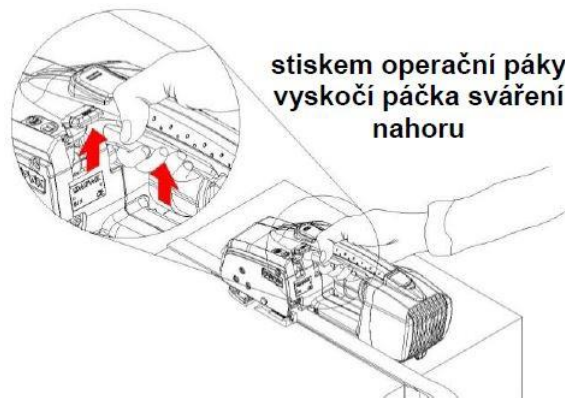

5. Po ukončení páskovacieho cyklu stlačte operačnú páčku nahor, ľahko zdvihnite zadný koniec

páskovača a vysuňte páskovač

z vykonaného úväzku pohybom

vpravo. Ak je páska utiahnutá na maximálnu ťahovaciu silu, môže byť problematické stlačiť operačnú páčku a páskovač vysunúť. Pri vysúvaní páskovača si môžete pomôcť tak, že zatlačíte ľavou rukou na zadný koniec páskovača a budete ho tlačiť vpravo.

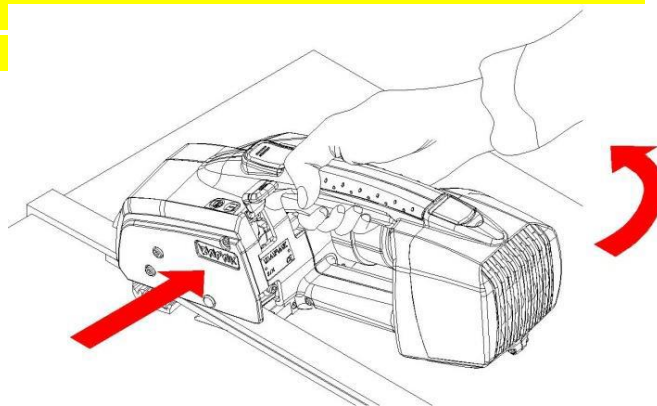

Údržba a mazanie

Vykonáva sa iba pri vybratom akumulátore z páskovača!

Čistenie

Páskovač musí byť po každej smene vyčistený a zbavený všetkých nečistôt.

- Na čistenie zvárackej štrbiny používajte iba originálnu kefku, príp. vysávač. Pri zváraní pásky vzniká zvyškový prach, ktorý je nutné aj niekoľkokrát denne odstraňovať. Tým sa tiež zlepši výkonnosť stroja a jeho správny chod.
- Čistite pravidelne podľa potreby aj zvyšky pásky z vodidiel, z ozubenia napínacieho kolesa a pridržiavacej matrice pod napínacím kolieskom. V opačnom prípade dochádza k zníženiu ťahovacej sily!
- Čistite pravidelne tiež zváraciu hlavu a spodný zvárací pridržiavač pre zaistenie optimálnej kvality zvaru.
- Plastový kryt páskovača čistite vždy iba suchou či ľahko zvlhčenou tkaninou. Nikdy nepoužívajte žiadne chemické čistiace prostriedky, ktoré by mohli poškodiť kryt.

Upozornenie:

Pred použitím kefky vždy skontrolujte jej opotrebenie. Pokiaľ je opotrebovaný, tak ho vymeňte za nový. Kefku používajte s rozvahou a jemne, aby nedošlo k poškodeniu čistených dielov.

Páskovač nesmie byť striekaný vodou, iba je možné ho utrieť vlhkou handrou a potom do sucha vytrieť. Na čistenie používajte vysávač, nie stlačený vzduch.

Mazanie

Nikdy nemažte zváraciu frikčnú hlavu akýmkoľvek olejom či tukom.

Servis

Na výmenu dielov používajte iba originálne diely a páskovač nechajte opravovať iba autorizovaným servisným technikom.

Upozornenie:

Odrezávací nôž, napínacie koliesko, matrica, zváracia hlava, zvárací pridržiavač, vodidlá pásky, čistiaca kefka a akumulátor sú považované za spotrebný materiál, a preto sa na ich opotrebenie nevzťahuje záruka. Ich opotrebenie je bežným prevádzkovým javom a je závislé najmä od frekvencie a spôsobu používania páskovača!

Likvidácia

1) Prístroj a obdobné zariadenia bez olejových náplní

Neznečistený výrobok je odpad kategórie O (ostatné). Výrobok po skončení doby životnosti odovzdajte na zberné miesta na materiálové využitie (šrot, plast, drevo, elektrošrot...). V prípade potreby ho demontujte na jednotlivé komponenty.

2) Stroj s olejovou náplňou

Neznečistený stroj po odsatí olejovej náplne a vyčistení je odpad kategórie O (ostatné). Olej odovzdajte na miesto spätného odberu a ďalšie časti odovzdajte na zberné miesta na materiálové využitie (šrot, plast, drevo, elektrošrot...). V prípade potreby stroj demontujte na jednotlivé komponenty.

Špeciálne pokyny pre údržbu akumulátorov

Vážení zákazníci, venujte prosím pozornosť nasledujúcim POKYNOM PRE UDRŽBU Li-Ion akumulátora, ktorými sa vybavujú modely akumulátorových páskovačov ZAPAK a ktoré sú tiež samostatne dodávané ako náhradný diel - akumulátor Li-Ion 2280Li (14,4 V) a akumulátor Li-Ion 9280Li (18,0 V)

Problém, ku ktorému sa vzťahujem dané pokyny:

Po vykonaní inšpekcie niekoľkých defektných akumulátorov sa zistilo, že v ojedinelých prípadoch dochádza k opakovaným problémom s používaním Li-Ion akumulátorov. Spomínané problémy takmer vždy sú následkom nesprávneho postupu pri nabíjaní a vybíjaní. Najčastejšou príčinou problému je vybíjanie akumulátora pod kritickú hranicu.

Ako sa trvalému poškodeniu Li-Ion akumulátora vyhnúť:

Li-Ion akumulátor je moderný typ zdroja, ktorý významne zvyšuje energetickú kapacitu v porovnaní s predchádzajúcimi modelmi, jeho používaním dochádza aj k minimalizácii pamäťového efektu akumulátora. Tento akumulátor je však veľmi citlivý na vybitie pod minimálnu hranicu. Li-Ion akumulátor podlieha pri uskladnení procesu prirodzeného samovybíjania a pokiaľ nie je správne udržiavaný, postupne sa úplne vybije. Pokiaľ dôjde k zníženiu napätia akumulátora na najnižšiu menovitú úroveň a proces vybíjania pokračuje ďalej, pravdepodobne dôjde k nevratnému permanentnému poškodeniu Li-Ion akumulátora.

Aby ste sa vyhli vybíjaniu Li-Ion akumulátora, prosím dodržujte nasledujúce pokyny:

- Musíte vždy odstrániť akumulátor z páskovača, pokiaľ sa nepoužíva
- Pokiaľ dôjde k vybitiu akumulátora pri používaní v páskovači (ohlásené indikátorom vybitia v páskovači ZAPAK), bez meškania je nutné akumulátor pripojiť k nabíjačke a nabiť ho. Pokiaľ tento pokyn nebude dodržaný, dôjde k vybitiu pod minimálnu hranicu a trvalému poškodeniu akumulátora!
- Pred uskladnením nového Li-Ion akumulátora ho najskôr musíte nechať plne nabiť.
- Počas dlhšej doby uskladnenia musí byť Li-Ion akumulátor periodicky aktivovaný tým, že ho plne nabijete, a to najlepšie 1 x za 3 mesiace, minimálne však každých 6 mesiacov (závisí od teploty uskladnenia, od atmosférickej vlhkosti a od ďalších faktorov).

Aby ste sa vyhli riziku prebývania, prosím dodržujte nasledujúce pokyny:

Li-Ion akumulátor je tiež veľmi citlivý na dlhodobé nadbytočné prebývanie.

- Nenechávajte v žiadnom prípade Li-Ion akumulátor nabíjať viac ako 16 hodín, v opačnom prípade vzniká riziko prebývania.
- Odstráňte akumulátor z nabíjačky čo najskôr po ukončení procesu nabíjania alebo dobývania.

Li-Ion akumulátor musí nabíjať výhradne pomocou špeciálne určenej nabíjačky (BOSCH AL1860CV). V žiadnom prípade sa neodporúča používať NiMH nabíjačku /adaptér. Použitie nevhodnej nabíjačky a adaptéra môže znížiť jeho životnosť, príp. spôsobiť trvalé poškodenie!

Pretože akumulátor je považovaný za opotrebitelný diel a nie je v možnostiach výrobcu dôvod prípadného poškodenia akumulátora spätne diagnostikovať, je pre akumulátor stanovená podľa § 429 ods. 1 obchodného zákonníka záručná lehota 3 mesiace od dátumu predaja.