

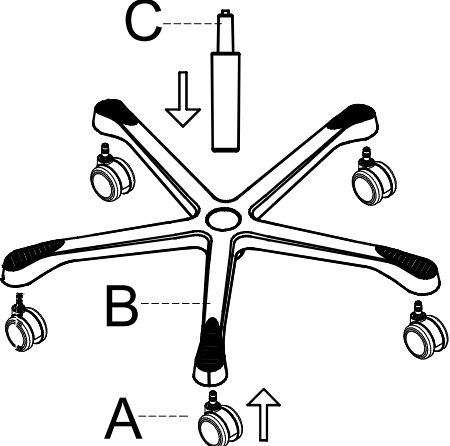

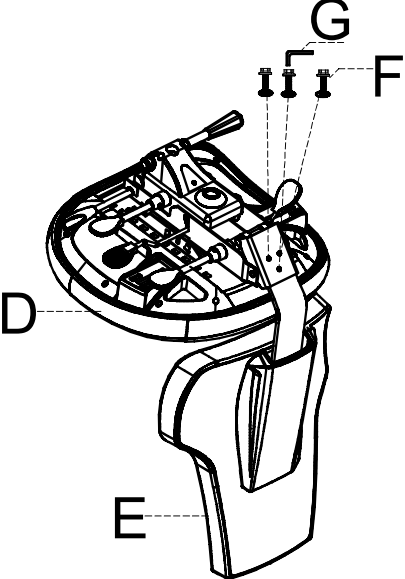

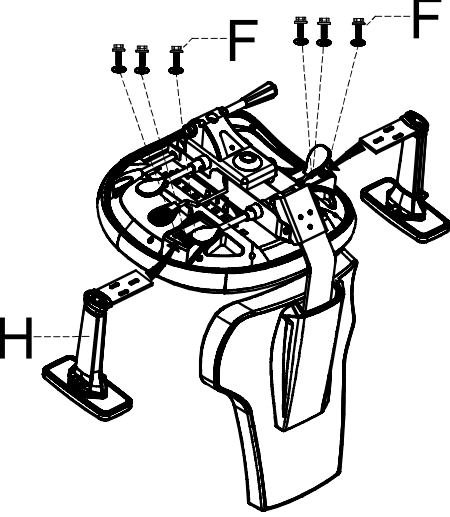





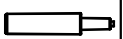
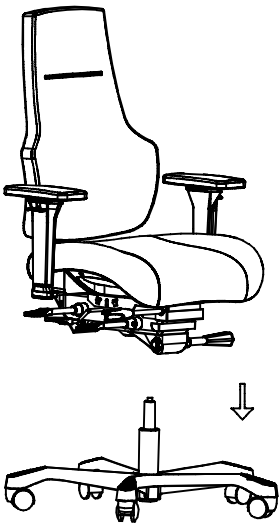
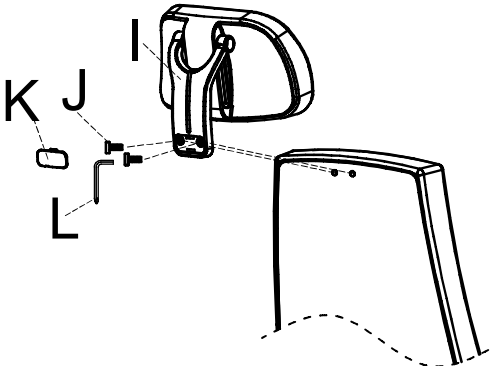

MONTÁŽNY NÁVOD - 280770

PRED POUŽITÍM A MONTÁŽOU TOHTO VÝROBKU SI PROSÍM POZORNE PREČÍTAJTE TENTO NÁVOD

A		5x	1		2		3	
B		1x						
C		1x	4		5		6	
D		1x						
E		1x						
F		9x						
G		1x						
H		2x						
I		1x						
J		2x						
K		1x						
L		1x						

NÁVOD NA POUŽITIE

Nastavenie podhlavníka: ①

Zdvíhanie: Držte opierku hlavy oboma rukami a zdvihnite ju do vhodnej výšky.

Zníženie: Držte opierku hlavy oboma rukami a stiahnite ju dole do vhodnej výšky.

Nastavenie sklonu opierky hlavy: Uchopte opierku hlavy oboma rukami a otočte ju do vhodného uhla.

Nastavenie výšky operadla: ②

Zdvíhanie: Držte spodnú časť operadla oboma rukami a krok za krokom ju zdvihnite do vhodnej výšky.

Zníženie: Držte spodnú časť stoličky oboma rukami a zdvihnite ju krok za krokom. Po prekročení najvyššej polohy je možné chrbát spustiť do najnižšej polohy.

Pozor: Operadlo sa NEDÁ spustiť dole počas nastavovania smerom hore; Iba pri dosiahnutí najvyššej polohy môžete spustiť dole do najnižšej polohy a uvoľniť ruky.

Nastavenie opierok rúk: ③

Výška opierok rúk: Držte opierku a vytiahnite tlačidlo hore a zdvihnite ju hore alebo spustíte dole.

Oporná plocha posuv vpred/vzad: Uchopte dotykovú plochu opierky a posuňte ju dopredu alebo dozadu.

Uhol opornej plochy opierky rúk: Uchopte opornú plochu a otočte ju doľava alebo doprava.

Šírka opierky rúk: Uchopte opierku a stlačte tlačidlo pod opierkou, posuňte sa vodorovne doľava alebo doprava.

Nastavenie výšky sedadla: ④

Zdvíhanie: Pri odľahčení stoličky zdvihnite páku, pri dosiahnutí požadovanej výšky páku uvoľnite.

Zníženie: V sede zdvihnite páku nahor a po dosiahnutí požadovanej výšky páku uvoľnite.

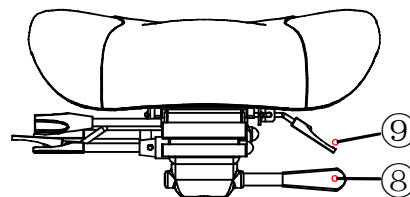
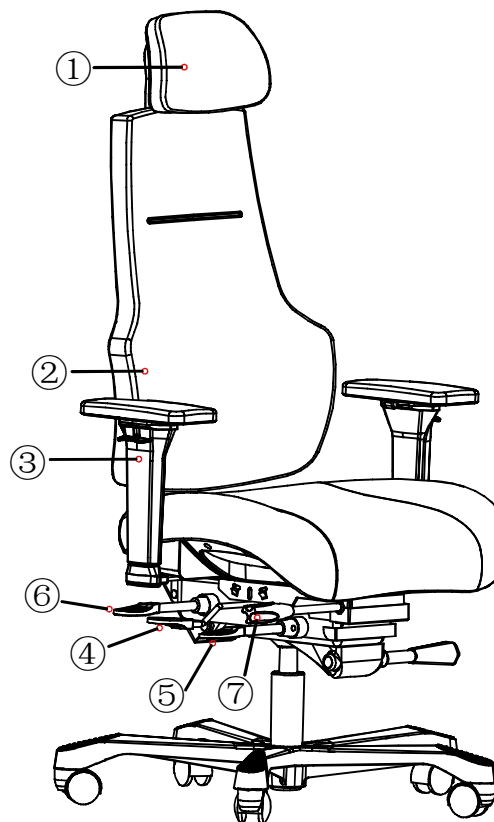

Nastavenie uhla sklonu (Tilt/Swing Lock) ⑤

Odblokovanie: Zatiahnite za nastavovaciu páku.

Uzamknutie: Pri dosiahnutí požadovaného uhla zatlačte dole nastavovaciu páku.

Nezávislé nastavenie sklonu operadla: ⑥

Odblokovanie: Zatiahnite za nastavovaciu páku.

Uzamknutie: Pri dosiahnutí požadovaného uhla zatlačte dole nastavovaciu páku.

Nastavenie uhla sedadla: ⑦

Zdvihnutie: Otočte rukoväťou nastavenia uhla sedadla proti smeru hodinových ručičiek.

Zníženie: Otáčajte rukoväťou pre nastavenie uhla sedadla v smere hodinových ručičiek.

Tipy: Pri použití tejto funkcie si prosím sadnite na stoličku, ľahnite si, aby telo stoličky zostalo v naklonenej polohe, potom je ľahšie otočiť rukoväťou.

Nastavenie napätia náklonu: ⑧

Pre zvýšenie: Otáčajte gombíkom v smere hodinových ručičiek/vpred pre silnejšie.

Zníženie: Otočte gombíkom proti smeru hodinových ručičiek/dozadu na slabšie.

Nastavenie hĺbky sedu: ⑨

Pre zvýšenie: V sede a zatahnutím za páku súčasne zatlačte boky dopredu, aby ste posunuli sedadlo do správnej polohy, a potom páku uvoľnite.

Zníženie: Pri odchode alebo napoly hore zatahnite za páku a sedadlo sa môže vrátiť do zadnej polohy, alebo páku uvoľnite, keď dosiahne požadovanú polohu.

ÚDRŽBA

Údržba poťahovej látky sa vykonáva očistením jemnou kefou v smere hlavných vlákien, zotretím nečistôt vlhkou handrou s mydlovou vodou prípadne šampónovaním. Zloženie poťahovej látky je 100% polyester (PES).

Odporúčame každé 3 mesiace vykonávať kontrolu dotiahnutia skrutiek.

Stolička je určená na sedenie v trojzmennej prevádzke, v dohľadových centrách, dozorniach a ďalších aplikáciách s viaczmennou interiérovou prevádzkou.

Záručná lehota 60 mesiacov je platná pri tomto druhu použitia. Počas platnosti záruky výrobca nahradí bezplatne všetky časti, ktoré boli poškodené chybou materiálu alebo zásluhou chyby pri výrobe. Výrobca v týchto prípadoch nahrádza chybné časti nie celé stoličky.

Nosnosť stoličky je max. do 200 kg.

Záruka sa nevzťahuje na škody spôsobené:

- dopravou (za tieto škody zodpovedá dopravca)
- prírodnou katastrofou
- chybnou montážou
- nedbalým a neprimeraným používaním
- nedodržaním uvedených pokynov

